

MyGO

MYGO2
MYGO2/A
MYGO4
MYGO8

CE 0682

UK
CA EAC
made in Italy

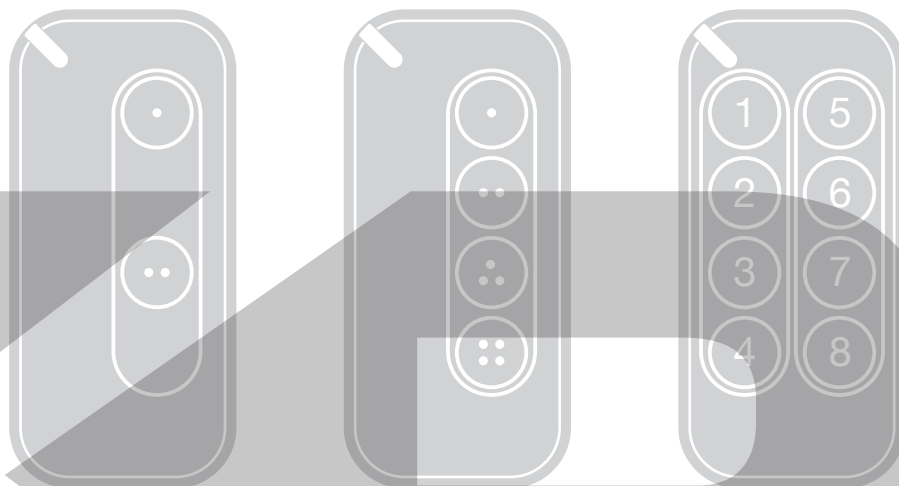

Jednosmerné vysielacie

SK - Inštrukcie a výstrahy pre inštaláciu a používanie

KOVO POLOTOVARY.CZ

Nice

OBSAH

1	VŠEOBECNÉ BEZPEČNOSTNÉ UPOZORNENIA A OPATRENIA	2
2	POPIS VÝROBKU A ÚČEL POUŽITIA	3
2.1	Zoznam častí, z ktorých je produkt zložený	3
2.2	Funkcie vysielčača	3
3	NAČÍTANIE VYSIELAČA	4
3.1	Kontrola vysielčača	4
3.2	Načítanie vysielčača	4
3.2.1	Načítanie v "Režime 1"	4
3.2.2	Načítanie v "Režime 2"	4
3.2.3	Načítanie v "rozšírenom Režime 2"	4
3.2.4	Načítanie prostredníctvom "Aktivačného kódu" (medzi starým vysielčačom už uloženým v pamäti a novým vysielčačom)	4
4	POSTUP PRE ZMENU KÓDOVANIA	5
5	VÝMENA BATÉRIE	6
6	LIKVIDÁCIA PRODUKTU	6
6.1	Likvidácia batérie	7
7	TECHNICKÉ PARAMETRE	7
8	ZHODA	7
8.1	ZJEDNODUŠENÉ VYHLÁSENIE ZHODY EÚ	7
9	PRÍSLUŠENSTVO	7
9.1	Šnúrka na kľúčenkú	7



POZOR! – Táto príručka obsahuje dôležité pokyny a varovania pre osobnú bezpečnosť. Pozorne si prečítajte všetky časti tejto príručky. Ak máte pochybnosti, okamžite prerušte inštaláciu a kontaktujte Technickú asistenciu Nice.



POZOR! – Dôležité pokyny: uschovajte tento návod na bezpečnom mieste, aby ste mohli v budúcnosti vykonávať údržbu a likvidáciu produktu.

- Obalový materiál produktu sa musí zlikvidovať v plnom súlade s miestnymi predpismi.
- Neupravujte žiadnu časť zariadenia. Iné operácie, ako sú uvedené, môžu spôsobiť poruchy. Výrobca odmieta akúkoľvek zodpovednosť za škody spôsobené úpravami produktu.
- Zariadenie neumiestňujte do blízkosti zdrojov tepla a nevystavujte ho otvorenému ohňu. Tieto akcie môžu poškodiť produkt a spôsobiť poruchy.
- Tento výrobok nie je určený na používanie osobami (vrátane detí) so zníženými fyzickými, zmyslovými alebo mentálnymi schopnosťami, alebo ktoré nemajú potrebné skúsenosti a znalosti s jeho používaním. Musíte zabezpečiť dohľad a poučenie o používaní výrobku osobou zodpovednou za ich bezpečnosť.
- Dbajte na to, aby sa deti s výrobkom nehrali.
- S výrobkom zaobchádzajte opatrne, dbajte na to, aby ste ho nerozdrvili, nenarazili alebo aby vám nespadol, aby nedošlo k jeho poškodeniu.
- Pred likvidáciou zariadenia je potrebné vybrať z neho batérie.
- Batérie musia byť zlikvidované bezpečným spôsobom.
- Novú aj použitú batériu uchovávajte mimo dosahu detí.
- Batérie neprehĺtajte. Nebezpečenstvo chemického popálenia.
- Tento produkt obsahuje lítiovú gombíkovú batériu. Pri požití môže spôsobiť už do dvoch hodín vážne vnútorné popálenie alebo smrť.
- Ak sa domnievate, že batérie mohli byť prehltuté alebo umiestnené do akejkoľvek časti tela, okamžite vyhľadajte lekársku pomoc.
- Ak sa priehradka na batériu dobre nezatvára, prestaňte výrobok používať a držte ho mimo dosahu detí.
- Nice S.p.A., výrobca tohto zariadenia, vyhlasuje, že spĺňa náležitosti smernice 2014/53/EÚ.
- Návod na používanie a úplný text vyhlásenia o zhode EÚ sú k dispozícii na internetovej adrese: www.niceforyou.com v časti "podpora" a "download".
- Pre vysielčače: 433MHz: ERP < 10 dBm.

2 POPIS PRODUKTU A ÚČEL POUŽITIA

Vysielače rady **MYGO (MYGO/A)** sú určené na ovládanie automatizácií (brány, garážové vráta, cestné závary a pod.).



POZOR! - Akékoľvek iné použitie, ako je tu uvedené, alebo v iných podmienkach prostredia, ako sú uvedené v tomto návode, sa považuje za nevhodné a prísne zakázané!

2.1 ZOZNAM ČASTÍ, Z KTORÝCH JE PRODUKT ZLOŽENÝ

“**Obrázok 1**” zobrazuje hlavné časti, ktoré tvoria vysielače **MYGO (MYGO/A)**.

Sortiment pozostáva z troch modelov:

- **MYGO2 (MYGO2/A)** s dvomi tlačidlami
- **MYGO4** so štyrmi tlačidlami
- **MYGO8** s ôsmimi tlačidlami

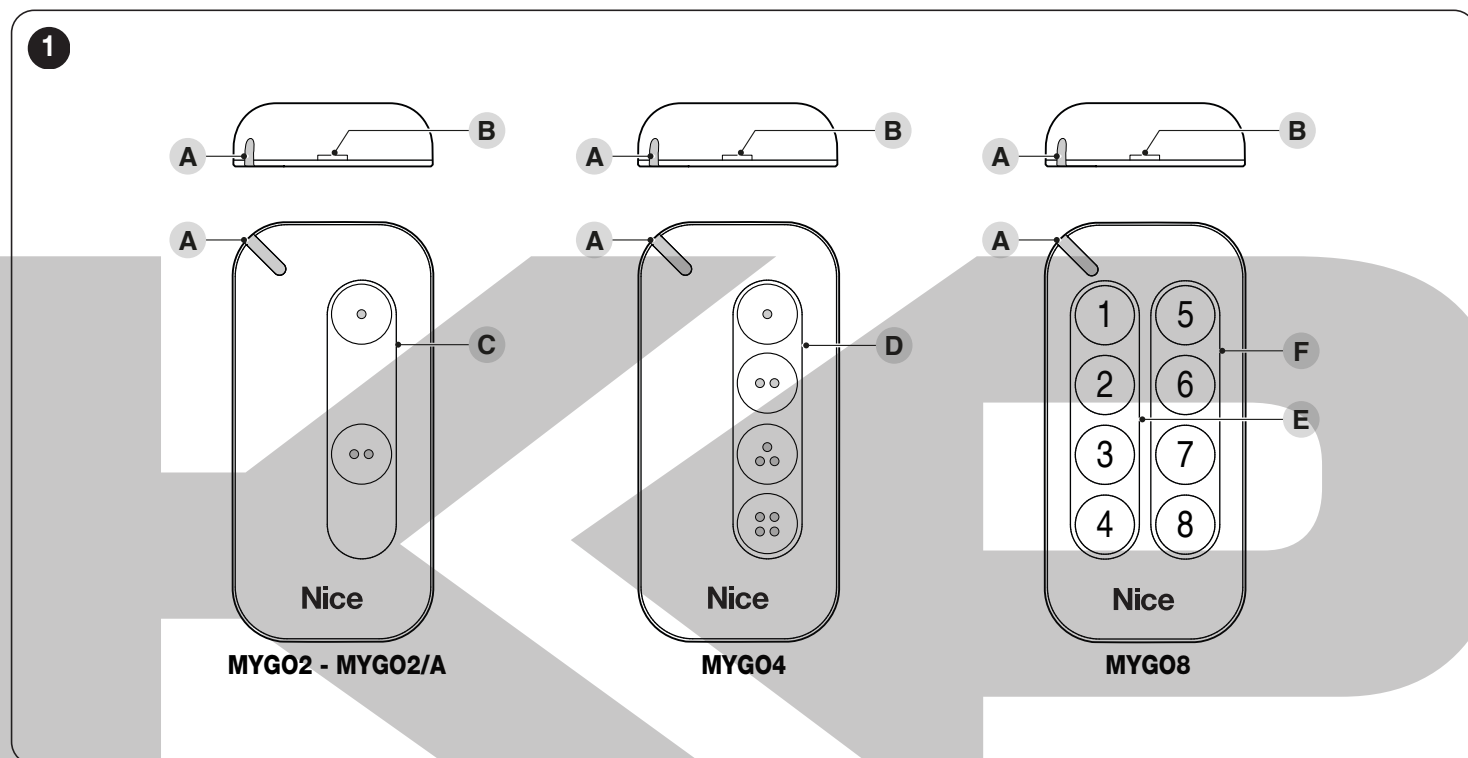

- A Červená LED pre signalizáciu
- B Otvor pre uvoľnenie a vybratie zadného krytu
- C Oblasť ovládacích tlačidiel pre modely **MYGO2 (MYGO2/A)**
- D Oblasť ovládacích tlačidiel pre modely **MYGO4**
- E Oblasť ovládacích tlačidiel prvého sektora (*) pre modely **MYGO8**
- F Oblasť ovládacích tlačidiel druhého sektora (*) pre modely **MYGO8**

(*) Každý sektor môže byť považovaný za nezávislý vysielač.

2.2 FUNKCIE VYSIELAČA

Vysielače **MYGO (MYGO/A)** sú z výroby naprogramované na použitie s prijímačmi, ktoré používajú jednosmerné rádiové kódovanie “O-Code” (“O-Code/A”). Toto kódovanie umožňuje využívať všetky pokročilé a exkluzívne funkcie systému “**NiceOpera**”.

Okrem toho pre trhy, ktoré to vyžadujú a podliehajú príslušnému programovaniu, sú podporované kódovania ET Blue, Peccinin, Linear (pozri odsek “**POSTUP PRE ZMENU KÓDOVANIA**” na strane 5).

Vysielače **MYGO (MYGO/A)** môžu byť programované pomocou zariadenia ProView (**Obrázok 2**).

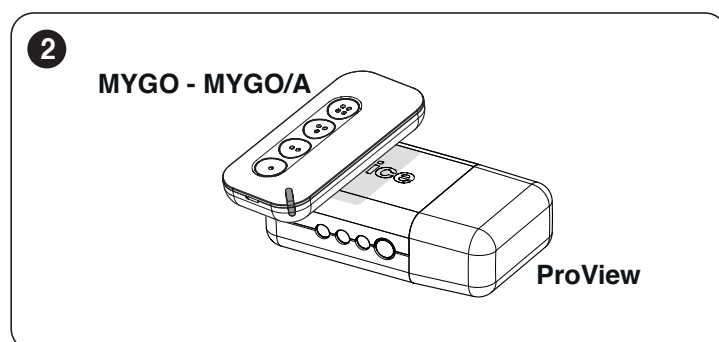

3 NAČÍTANIE VYSIELAČA

3.1 KONTROLA VYSIELAČA

Pred načítaním vysielča do prijímača automatizácie skontrolujte jeho správne fungovanie stlačením ľubovoľného tlačidla a súčasne pozorovaním rozsvietenia led (A).

Ak sa led (A) nerozsvieti, skontrolujte stav batérie a prípadne ju vymeňte (pozri odsek "VÝMENA BATÉRIE" na strane 6).

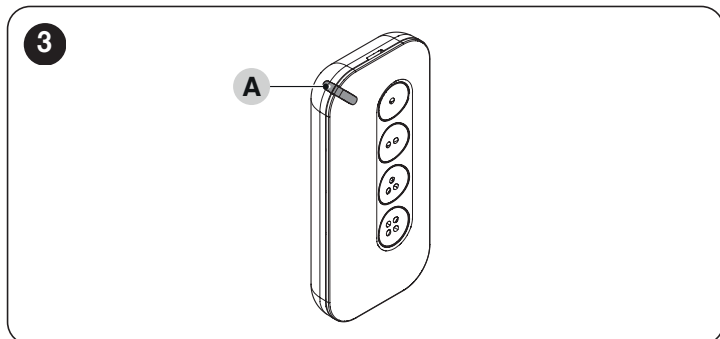

3.2 NAČÍTANIE VYSIELAČA

Na uloženie vysielča v prijímači sú k dispozícii nasledovné postupy:

- načítanie v "Režime 1"
- načítanie v "Režime 2"
- načítanie v "rozšírenom Režime 2"
- načítanie prostredníctvom "Aktivačného kódu" prijatého z vysielča, ktorý už je uložený v pamäti.

Tieto postupy sú uvedené v príručke prijímača alebo riadiacej jednotky, s ktorou chcete, aby vysielč fungoval. Uvedené príručky sú k dispozícii aj na stránke www.niceforyou.com.

3.2.1 NAČÍTANIE V "REŽIME 1"

Tento režim umožňuje načítať do prijímača naraz všetky tlačidlá vysielča a **automaticky** ich priradiť ku každému príkazu spravovanému riadiacou jednotkou (príkazy z výroby).

Na identifikáciu typu príkazu, ktorý bude priradený ku každému tlačidlu vysielča, si pozrite návod k riadiacej jednotke.

3.2.2 NAČÍTANIE V "REŽIME 2"

Umožňuje načítať do prijímača jediné tlačidlo vysielča a priradiť ho k príkazom spravovaným riadiacou jednotkou (maximálne 4 a zvolené používateľom).

Postup je potrebné zopakovať pre každé jedno tlačidlo, ktoré si želáte uložiť do pamäte.

3.2.3 NAČÍTANIE V "ROZŠÍRENOM REŽIME 2"

Tento postup je rovnaký ako načítanie v "Režime 2" a navyše poskytuje možnosť zvoliť želaný príkaz (na priradenie k tlačidlu, ktoré sa ukladá do pamäte) z rozšíreného zoznamu príkazov spravovaných riadiacou jednotkou (až 15 rôznych príkazov).

Na identifikáciu rozšíreného zoznamu príkazov si pozrite návod k riadiacej jednotke.

3.2.4 NAČÍTANIE PROSTREDNÍCTVOM "AKTIVAČNÉHO KÓDU" (MEDZI STARÝM VYSIELAČOM UŽ ULOŽENÝM V PAMÄTI A NOVÝM VYSIELAČOM)

Vysielč **MYGO (MYGO/A)** má tajný kód nazývaný "AKTIVAČNÝ KÓD". Prenesením tohto kódu z vysielča, ktorý je už uložený v pamäti na nový vysielč, bude tento automaticky rozpoznávaný (a uložený do pamäte) prijímačom.

Na modeli MYGO8 považujte klávesnicu rozdelenú na 2 sektory: sektor (D) vľavo a sektor (E) vpravo. Každý sektor možno považovať za nezávislý vysielč. Pri operáciách popísaných nižšie si všimajte tlačidlá umiestnené vo vnútri sektora, ktorý sa má načítať do pamäte.

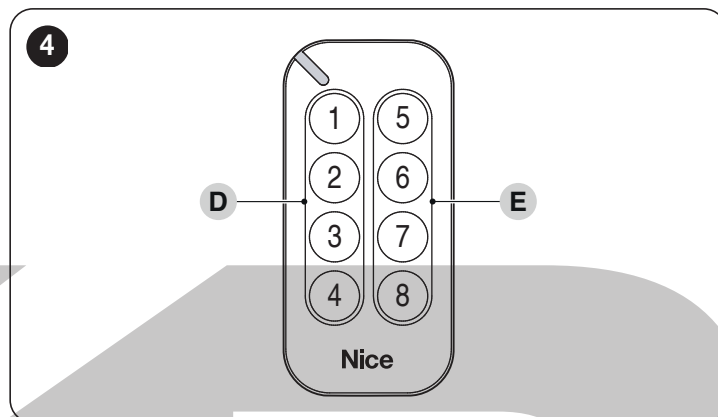

Pre vykonanie postupu načítania do pamäte:

1. Priložte NOVÝ vysielč k STARÉMU, už uloženému v pamäti, ako na "Obrázku 5".

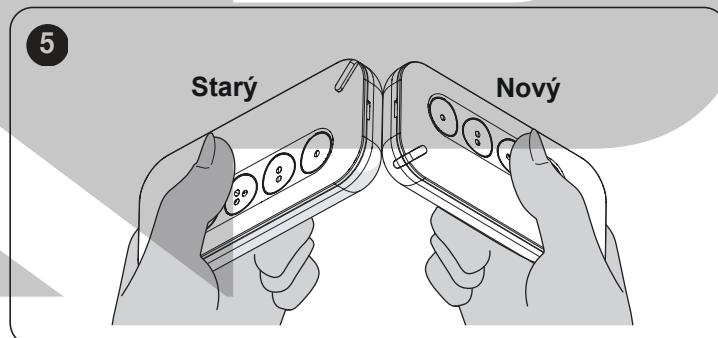

2. Na NOVOM vysielči podržte stlačené ľubovoľné tlačidlo v požadovanom sektore, kým sa nerozsvieti led (A) na STAROM vysielči. Potom tlačidlo uvoľnite (led (A) na STAROM vysielči začne blikať).

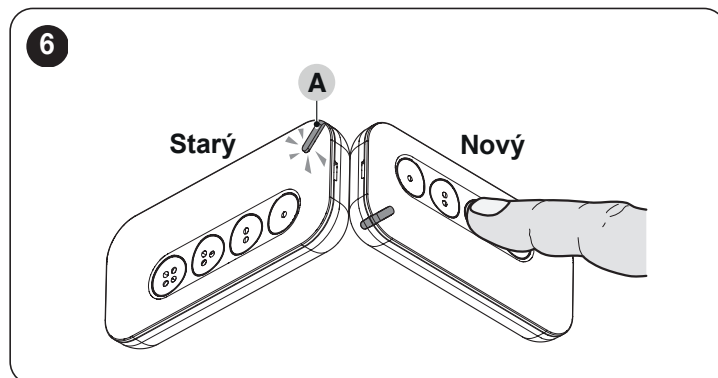

3. Na STAROM vysieláči podržte stlačené ľubovoľné tlačidlo v požadovanom sektore, kým sa nerozsvieti led (B) na NOVOM vysieláči. Potom tlačidlo uvoľnite (led (B) na NOVOM vysieláči zhasne, čo signalizuje koniec postupu a prenos "aktivačného kódu" na NOVÝ vysieláč).

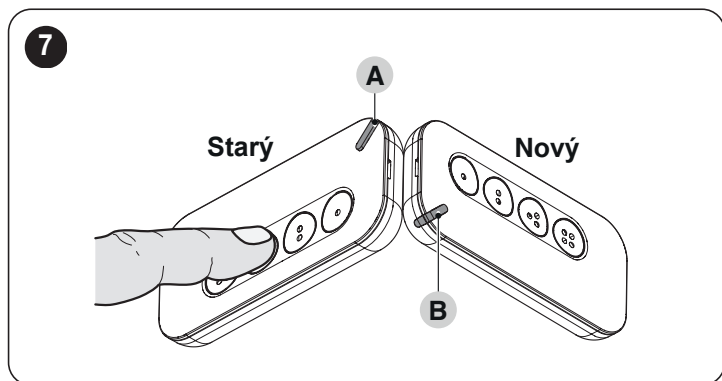

V prípade chyby led (A) oznamuje typ chyby zábleskami:

- **4 záblesky:** prenos "Aktivačného kódu" nepovolený;
- **6 zábleskov:** prenos "Aktivačného kódu" nepovolený medzi odlišnými vysieláčmi;
- **10 zábleskov:** chyba komunikácie medzi zariadeniami;
- **15 zábleskov:** uloženie do pamäte nevykonané z dôvodu prekročenia časového limitu.

 **Po prenesení aktivačného kódu na NOVÝ vysieláč, aby bol postup úspešný, počas prvých 20 prenosov je potrebné použiť vysieláč aspoň raz v blízkosti automatizácie.**

4 POSTUP PRE ZMENU KÓDOVANIA

Vysieláče **MYGO (MYGO/A)** z výroby fungujú s jednosmerným rádiovým kódovaním "O-Code" ("O-Code/A"). Na uspokojenie potrieb spätnej kompatibility môžu vysieláče **MYGO (MYGO/A)** pracovať s kódovaním ET Blue, Piccinin a Linear. Aby vysielali s iným typom kódovania, priradeným k jedinému tlačidlu, je potrebné vykonať postup popísaný nižšie.

Ak chcete vykonať postup:

1. vezmite si originálny vysieláč, ktorý funguje s požadovaný kódovaním;
2. priložte tento referenčný vysieláč (A) k vysieláču **MYGO (MYGO/A) (B)**;

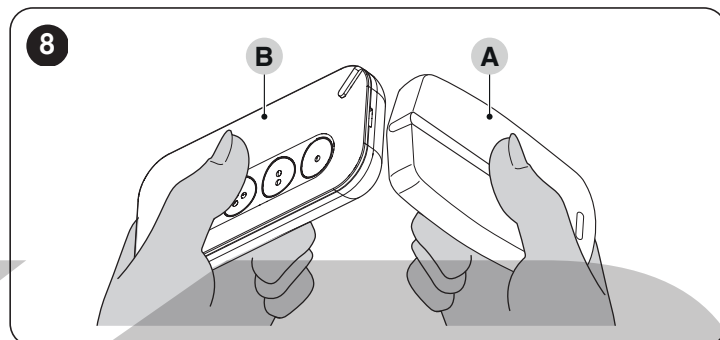

3. na referenčnom vysieláči (A) podržte stlačené tlačidlo, kým sa nerozsvieti led (C) na **MYGO (MYGO/A)**;

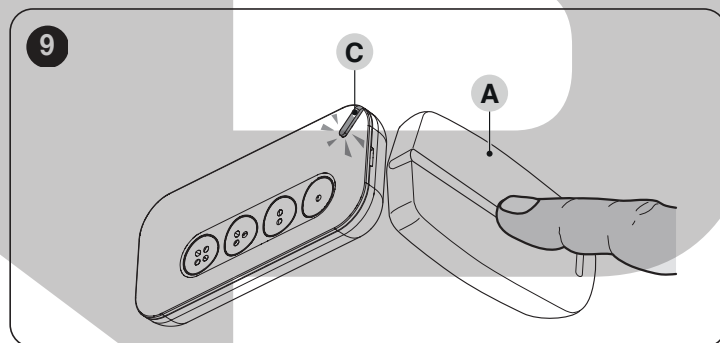

4. na **MYGO (MYGO/A) (B)** stlačte a uvoľnite tlačidlo, ktoré chcete priradiť k novému kódovaniu;
5. led (C) na **MYGO (MYGO/A)** signalizuje zmenu kódovania určitým počtom zábleskov:
 - 1 = kódovanie Opera
 - 2 = kódovanie ET Blue
 - 3 = kódovanie Peccinin
 - 4 = kódovanie Linear.

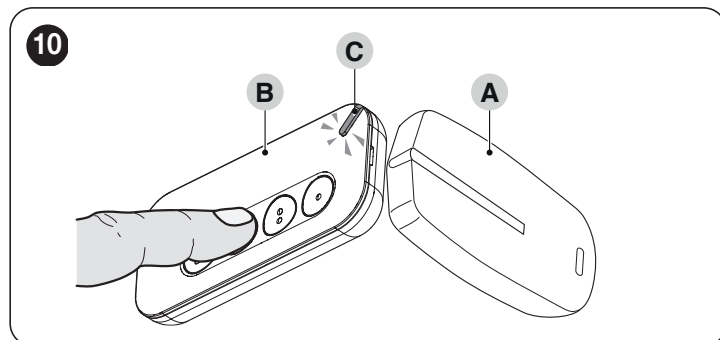

V prípade chyby led (C) ukazuje typ chyby prostredníctvom zábleskov:

- 10 zábleskov = chyba komunikácie medzi zariadeniami;
- 15 zábleskov = uloženie do pamäte nevykonané z dôvodu prekročenia časového limitu.

5 VÝMENA BATÉRIE

! Nové aj použité batérie uchovávajte mimo dosahu detí.

! Neprehltnite batérie. Nebezpečenstvo chemického popálenia alebo smrti.

Keď je batéria vybitá, pri stlačení tlačidla signalizačná LED slabne a vysielateľ nevysiela. Keď je batéria veľmi slabá, signalizačná LED počas prenosu vydáva červené záblesky.

Na obnovenie normálnej prevádzky vysielateľa vymeňte vybitú batériu za novú rovnakého typu a rešpektujte polaritu.

Ak chcete vymeniť batériu:

1. do otvoru (A) zasuňte skrutkovač (alebo podobný predmet), aby ste uvoľnili puzdro (B) a tak ho mohli zložiť;

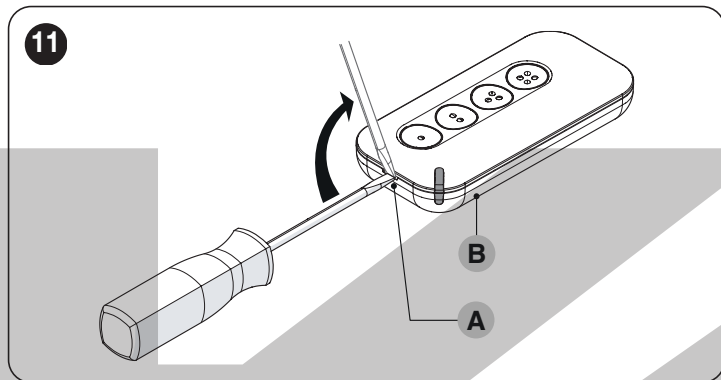

2. stlačte batériu v bode (1) a pootočte puzdro (B), aby ste uvoľnili batériu z prídržného háčika (2) a mohli ju tak vybrať;

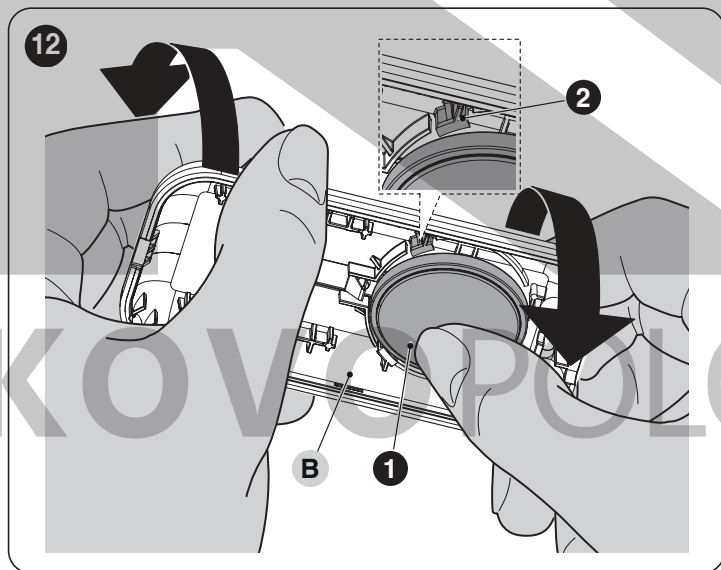

3. vymeňte batériu za novú rovnakého typu;

! Pri vkladaní novej batérie dbajte na dodržanie jej polarít.

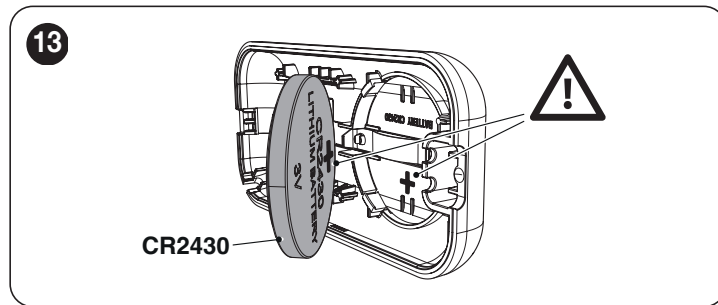

4. znovu poskladajte diaľkový ovládač založením výstupkov (3) do lôžok (4) a zacvaknutím prednej časti (C) do puzdra (B).

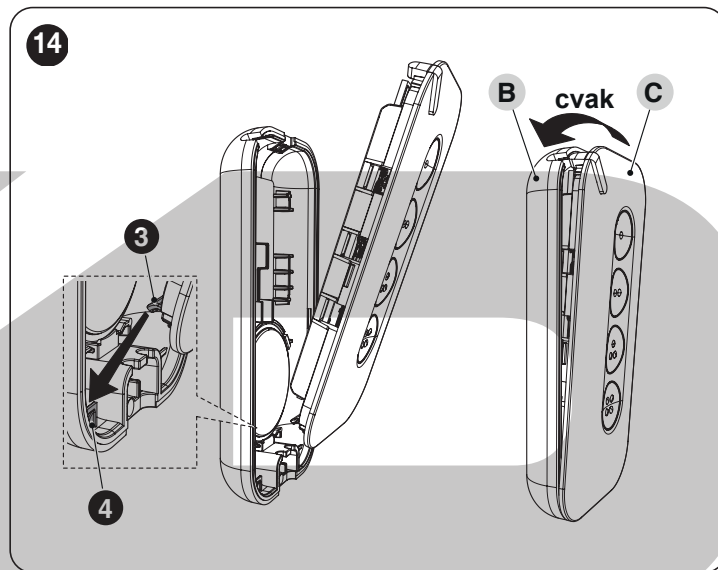

6 LIKVIDÁCIA PRODUKTU

! Tento produkt je neoddeliteľnou súčasťou automatizácie, a preto musí byť zlikvidovaný spolu s ňou.

Rovnako ako pri inštalácii, aj na konci životnosti tohto produktu musí jeho likvidáciu vykonať kvalifikovaný personál.

Tento výrobok je vyrobený z rôznych druhov materiálov: niektoré je možné recyklovať, iné je potrebné zlikvidovať. Informujte sa o systémoch recyklácie alebo likvidácie vyplývajúcich z predpisov platných pre túto kategóriu produktov vo vašej krajine.

! POZOR

Niektoré časti výrobku môžu obsahovať znečisťujúce alebo nebezpečné látky, ktoré pri rozptýlení do životného prostredia môžu mať škodlivé účinky na samotné prostredie a na ľudské zdravie.

! Ako naznačuje vedľajší symbol, je zakázané vyhadzovať tento produkt do domového odpadu. Na likvidáciu preto vykonajte "triedený zber" podľa metód stanovených predpismi platnými vo vašej krajine alebo vráťte výrobok predajcovi pri kúpe nového rovnocenného výrobku.

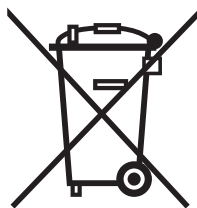



POZOR

Predpisy platné na lokálnej úrovni môžu stanovovať vysoké pokuty v prípade nezákonnej likvidácie tohto produktu.

6.1 LIKVIDÁCIA BATÉRIE



POZOR

Batérie musia byť vybraté zo zariadenia pred jeho likvidáciou.

Batérie musia byť zlikvidované bezpečným spôsobom.

Vybitá batéria obsahuje znečisťujúce látky, a preto by sa nemala vyhadzovať do bežného odpadu. Musí sa zlikvidovať pomocou metód 'separovaného' zberu, vyžadovaných predpismi platnými vo vašej krajine.

7 TECHNICKÉ PARAMETRE



Všetky uvedené technické parametre sa vzťahujú na okolitú teplotu 20°C (± 5°C). Nice S.p.A. si vyhradzuje právo vykonať zmeny produktu, kedykoľvek to bude považovať za potrebné, pri zachovaní rovnakej funkčnosti a zamýšľaného použitia.



Dosah vysielačov a prijímacia kapacita prijímačov je silne ovplyvnená inými zariadeniami (poplašné systémy, rádiové slúchadlá atď.), ktoré fungujú vo vašej oblasti na rovnakej frekvencii. V týchto prípadoch Nice S.p.A. nemôže poskytnúť žiadnu záruku týkajúcu sa skutočného dosahu svojich zariadení.

Tabuľka 1

TECHNICKÉ PARAMETRE	
Popis	Technický parameter
	MYGO (MYGO/A)
Typológia	jednosmerný vysielač
Napájanie	lítiová batéria 3 Vdc typ CR2430
Životnosť batérie	odhadom 3 roky pri 10 prenosoch denne
Frekvencia	433.92 MHz
Radiačný výkon (ERP)	< 10 mW
Rádiové kódovanie	O-Code, O-Code/A ET Blue, Peccinih a Linear
Prevádzková teplota	-5°C ... +55 °C
Stupeň ochrany	IP 30 (použitie v dome alebo v chránenom prostredí)
Rozmery	72 x 34 x v. 110 mm
Hmotnosť	20 g

8 ZHODA

8.1 ZJEDNODUŠENÉ VYHLÁSENIE ZHODY EÚ

Výrobca Nice S.p.A. vyhlasuje, že výrobok MYGO2 - MYGO4 - MYGO8 spĺňa náležitosti smernice 2014/53/EÚ.

Úplný text vyhlásenia o zhode EÚ je dostupný na tejto internetovej adrese: <https://www.niceforyou.com/sk/podpora>.

9

PRÍSLUŠENSTVO

9.1 ŠNÚRKA NA KLÚČENKU

Šnúrka (A), dodávaná spolu s vysielačom, je užitočná na upevnenie samotného vysielača ku krúžku na kľúče alebo k inému podobnému predmetu. Pre upevnenie oviňte šnúрку okolo otvoru (B) na vysielači.

15

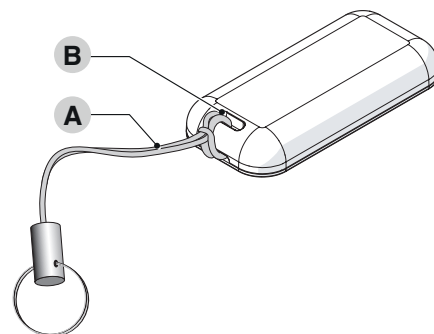

KAP

KOVO POLOTOVARY.CZ

Nice

Nice SpA
Via Callalta, 1
31046 Oderzo TV Italy
info@niceforyou.com

www.niceforyou.com

ISO807A02SK_16-05-2024